

DONNÉES DU PRODUIT

Mai 2009

EURO EASY CLEAN TANK AVEC REVÊTEMENT INTÉRIEUR

INFORMATIONS GÉNÉRALES

Tanks étanches à la vapeur fabriqués en Europe avec deux trous d'homme sur le haut et un côté chauffeur. Soupape de sécurité (surpression/sous-pression) sur le dessus. Parois intérieures entièrement lisses pour un nettoyage aisé. Fond en « V » pour une vidange complète (vannes à ras). Certifié pour le transport dans toute l'Europe par le RDW.

DIMENSIONS ET POIDS

➤ Capacité: 70.000 litres (70 mètres cubes) max. 70.000 kg
➤ Hauteur: 3.810 mm (installé) 3.960 mm (pendant le transport)
➤ Largeur: 2.505 mm (totale)
➤ Longueur: 11.210 mm (totale)
➤ Poids: 12.000 kg à vide (approximation)
➤ Limites de température: En continu - max. 50 °C Courte durée - max. 65 °C

CONSTRUCTION/STRUCTURE

➤ Panneau de fond: Acier en carbone S235 de 6 mm, fond en forme de V, incliné depuis les faces latérales jusqu'au milieu
➤ Panneaux latéraux: Acier carbone S235 de 6 mm
➤ Panneau supérieur: Acier carbone S235 de 6 mm
➤ Renforcement des panneaux latéraux: Colonnes en acier carbone S355 de 150 mm x 80 mm x 6 mm
➤ Renforcement du panneau de fond: Poutrelles longitudinales doublées d'une armature transversale en tôle plane
➤ Renforcement du panneau supérieur: Colonnes en acier au carbone S355 de 150 mm x 80 mm x 6 mm

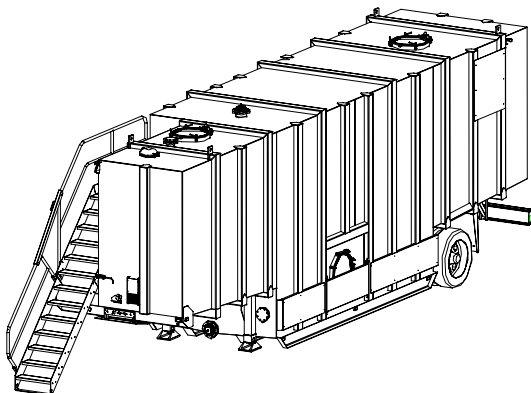

CARACTÉRISTIQUES

➤ Vannes: (1x) avant : 6" + ANSI 150#, (1x) arrière : 4" + ANSI 150#
➤ Soupape de sécurité: (1x) Soupape de surpression/sous-pression en aluminium coulé, joint NBR, réglage de la pression 69 mBar, de dépression 1,7 mBar
➤ Connexions: (1x) bride 4" ANSI 150# sur le devant pour la vidange (1x) bride 4" ANSI 150# sur la face supérieure pour la récupération de vapeur ou le remplissage par le dessus (1x) bride 6" ANSI 150# sur la face supérieure pour les appareils de mesure de niveau
➤ Accès sur le panneau supérieur: (2x) trous d'homme de 600 mm équipés d'un couvercle à charnière et barres de sécurité ; joint NBR
➤ Accès sur le panneau latéral: (1x) trou d'homme de 600 mm équipé d'un couvercle à charnière côté conducteur; joint NBR
➤ Accès au panneau supérieur: Echelle antidérapante vers la plateforme de travail sur le devant du tank
➤ Mains courantes: Le long de l'échelle et de la plateforme de travail (sécurisée)
➤ Pneus: 275/70 R22,5 (double)
➤ Suspension: Suspension à air pour faciliter le déplacement et l'entreposage sur-site

DONNÉES RELATIVES AUX SURFACES

➤ Revêtement extérieur: Revêtement polyuréthane hautement brillant (vert), résistant aux intempéries et aux produits chimiques
➤ Revêtement intérieur: Revêtement époxy polyamine résistant aux produits chimiques. Supplément d'informations concernant la résistance à des produits chimiques particuliers disponible sur demande

TESTS / CERTIFICATIONS

➤ Tests effectués: • Homologation pour le transport sur les axes routiers au sein de l'Union européenne. • Inspections qualité prévues régulièrement (niveau 1, 2 et 3). • Test hydrostatique à l'eau après la fabrication et les réparations importantes. • Testé pour une masse spécifique de 1,3 et à 1 psi (69 mBar)
---------------------------	--